

# Règlement simplifié Boccia

L'épreuve de boccia est réservée :

- Aux personnes ayant un 'handicap lourd' de la classification du département Jeunes des deux sexes dont l'invalidité n'est pas une contre-indication à la boccia et à la compétition.

La réglementation de cette épreuve est adaptée des règlements internationaux des instances pour handicapés moteurs et visuels..

## I CLASSIFICATION

Suivant sa déficience physique, chaque participant pourra donc concourir pour le compte de son équipe :

**Dans l'une des classes suivantes pour la pratique en fauteuil roulant :**

**FAUTEUIL FE : FE  
FAUTEUIL F1 : F1**

**Dans l'une des classes suivantes pour la pratique debout:**

**FAUTEUIL D1 : D1**

Le choix des seules classes FE - F1 - D1 permet une homogénéité des équipes.

Voir le détail des définitions des classes dans le chapitre :

**"LA CLASSIFICATION SPORTIVE"**

## II EPREUVES OUVERTES

L'épreuve de bocciaa été déterminée :

- 1 ) En tournoi unique 12 à 20 ans
- 2 ) En triplette unisexe ou mixte
- 3 ) Avec des classifications de joueurs appartenant aux catégories FE - F1

- D1

Voir le détail des épreuves ouvertes (tableau épreuves fauteuil et debout).

## I DEROULEMENT DE LA COMPETITION :

- ↔ Avec des équipes unisexe ou mixte de 12 à 20 ans
- ↔ Par poule pour les matchs de qualification
- ↔ Par élimination directe pour les matchs de classement
- ↔ En 6 sets

Le classement général de l'épreuve se détermine :

⇒ à la place

## II QUELQUES NOTES A SAVOIR :

ADAPTEES DU REGLEMENT FEDERAL

📁 Sont admis à participer aux compétitions les classes **FE, F1** des pratiquants en fauteuil roulant **et D1** pour les pratiquants debout

📁 **Le jeu se joue assis :**

- L'attribution des balles **ROUGES** ou **BLEUES** se fait au tirage au sort.

Les numéros 1,3 et 5 sont toujours rouges et les numéros 2,4 et 6 sont toujours bleus.

On distribue **2 balles à chaque joueur** et on donne la balle blanche au joueur n°1 qui joue toujours le premier.

- Le joueur qui a la balle blanche la lance sur le terrain ; si elle sort ou si elle se trouve dans la zone hachurée, elle est posée sur la croix située au centre du terrain.

Ensuite ce même joueur lance une des ses balles, si elle n'arrive pas dans la zone de jeux (qui comprend la zone hachurée), son équipe rejoue par un joueur désigné par le capitaine de son équipe jusqu'à ce qu'une balle soit sur le court.

Dès que c'est le cas, l'équipe 'bleue' lance une balle à son tour par un joueur désigné par le capitaine de son équipe, jusqu'à la prise du point.

Et ainsi de suite

- Mis à part la 1<sup>ère</sup> balle (colorée) lancée par celui qui a lancé la blanche ; c'est le capitaine de chaque équipe qui décide de qui lance
- En cas d'égalité (balles à même distance de la blanche) ; c'est la dernière équipe à avoir lancé qui rejoue.
- Si une équipe lance deux balles en même temps, les 2 sont considérées comme jouées et doivent être laissées en place.
- Si une balle échappe accidentellement à son joueur (la laisser tomber), le juge peut accorder de rejouer.
- Une balle est considérée comme étant hors du court dès qu'elle touche la ligne ou est au-delà.

📁 **SCORE :**

- 1 point par balle la plus proche de la balle blanche jusqu'à ce qu'une balle de l'autre équipe soit la plus proche.
  - En cas d'égalité lors du dernier lancer du set : chaque équipe rejoue une boule après tirage au sort.

📁 **JEU :**

- Chaque joueur lance 1 fois la balle blanche ( dans l'ordre établi par les capitaines) ; il y a donc 6 sets.

• Les lancers de balles doivent s'effectuer à l'intérieur de l'emplacement numéroté. En conséquence ni le fauteuil, ni la gouttière ne peuvent se trouver à l'extérieur de cet emplacement lorsque s'effectue le lancer de balle.

• Lorsqu'un joueur doit se faire aider d'un coach pour orienter, tenir, et/ ou placer la balle dans une gouttière, ce dernier doit **OBLIGATOIREMENT** faire face à son joueur, le dos tourné au terrain de jeu.

📁 **TENUE SPORTIVE :**

- Les joueurs doivent être équipés d'un même maillot ou tenue du centre ou club qu'ils représentent.

📁 **MATERIEL :**

- Les équipes doivent se munir de leur propre matériel (Gouttière).

📁 **GAGNANT :**

- L'équipe qui totalise le plus de point sur les 6 sets gagne sa partie
- En cas d'égalité, un set supplémentaire est effectué pour départager les équipes. La balle blanche est placée sur la croix.

📁 **TRACE DU TERRAIN :**

Ligne de 4 cms épaisseurs à l'extérieur, 2 cms pour les lignes internes. Les dimensions 10 m et 6 m se mesurent sans les lignes, dimensions internes

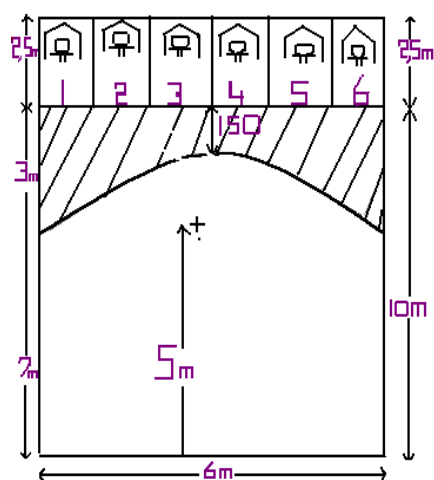

Le jeu se joue à 2 équipes de 3 ayant chacun une couleur de balle

Equipe A assise en 1,3, et 5

et se place à l'intérieur de son emplacement numéroté